

Перв. прил. мен

Справ. №

Подп. и дата.

Инв. № дубл.

Взам. инв. №

Подп. и дата

Инв. № подл.

Манжеты г/ц условно не показаны

СЕЧЕНИЕ С-С
МАСШТАБ 1 : 1.2

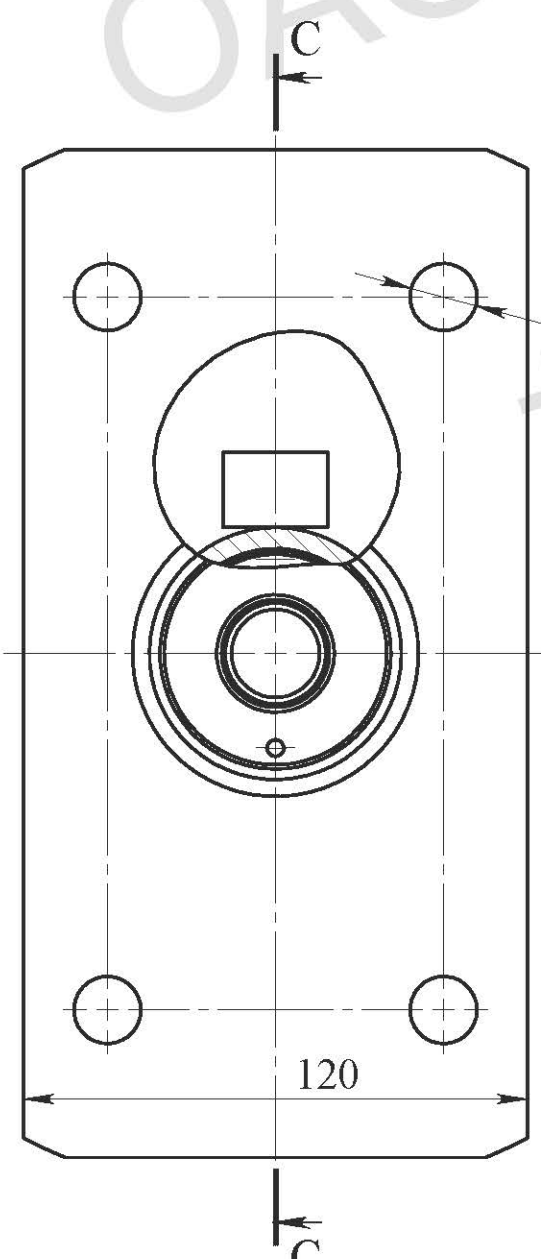
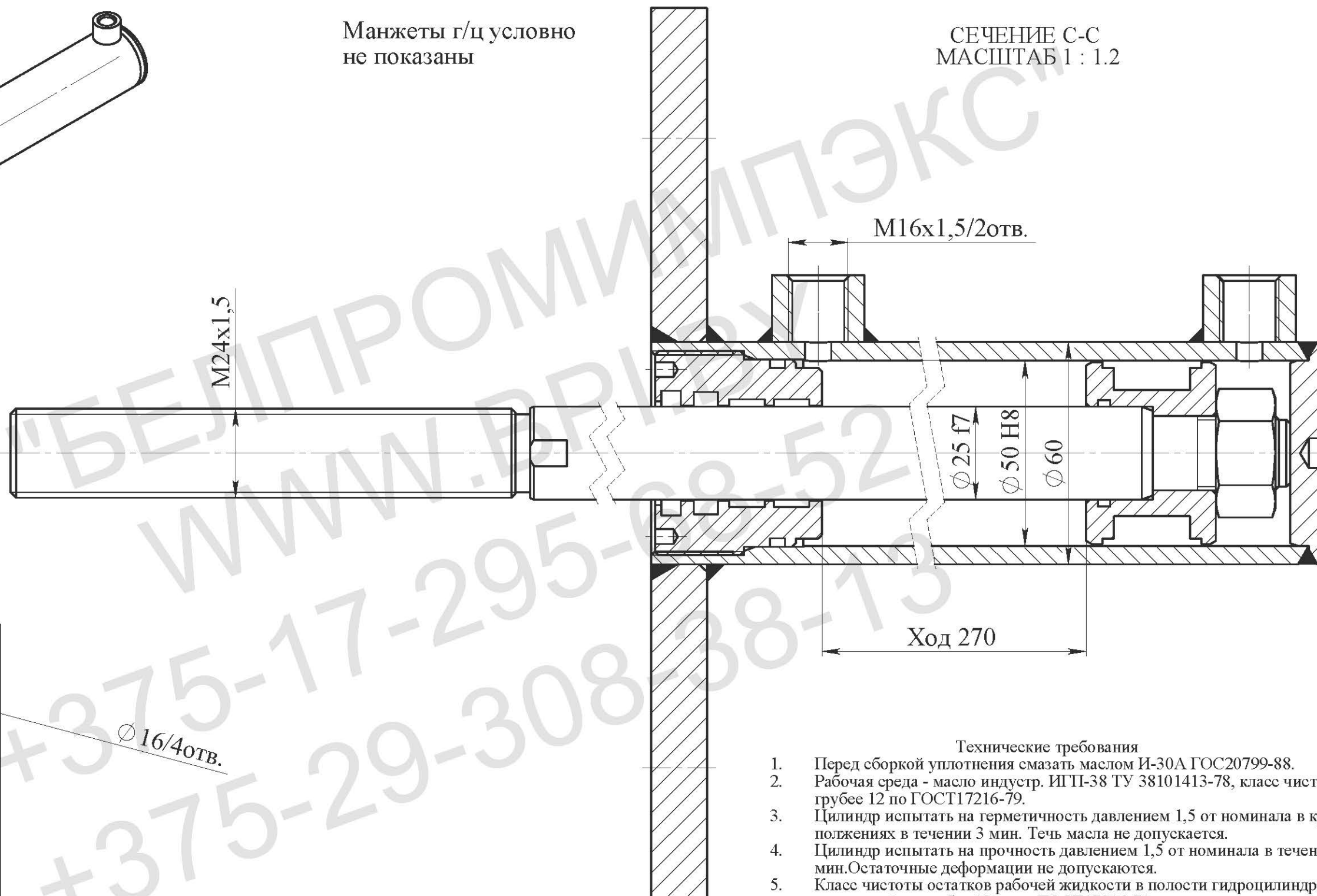
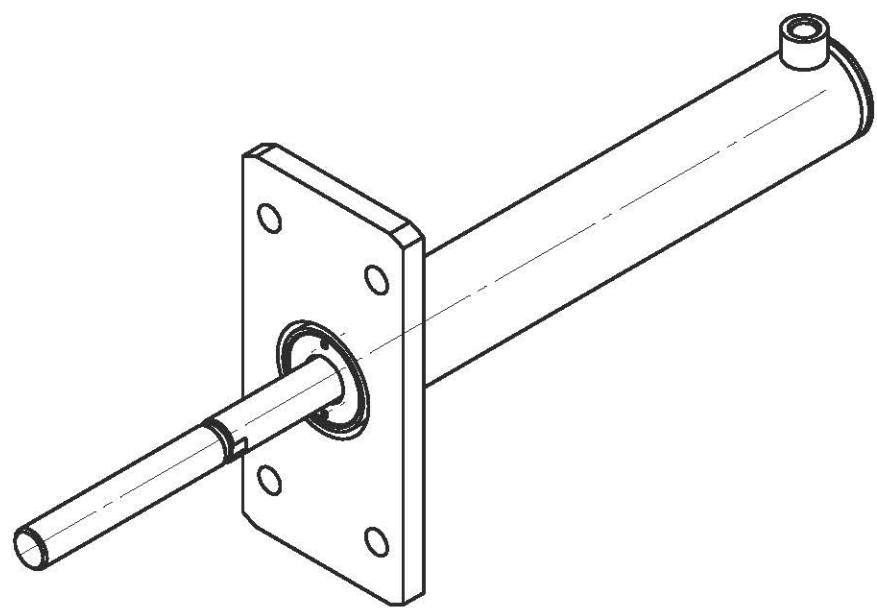

- Технические требования
1. Перед сборкой уплотнения смазать маслом И-30А ГОСТ20799-88.
 2. Рабочая среда - масло индустр. ИПИ-38 ТУ 38101413-78, класс чистоты не грубее 12 по ГОСТ17216-79.
 3. Цилиндр испытать на герметичность давлением 1,5 от номинала в крайних положениях в течении 3 мин. Течь масла не допускается.
 4. Цилиндр испытать на прочность давлением 1,5 от номинала в течении 3 мин. Остаточные деформации не допускаются.
 5. Класс чистоты остатков рабочей жидкости в полости гидроцилиндра после испытаний не грубее 10кл. по ГОСТ17216-71.
 6. После проведения приемо-сдаточных работ рабочую жидкость из гидроцилиндра слить, подводящие отверстия заглушить транспортными пробками. Применение деревянных заглушек не допускается.
 7. Маркировать ударным способом обозначение гидроцилиндра.
 8. Грунтовать. Грунт ГФ021 ГОСТ25 129-82. Рабочую поверхность штока и присоединительные отверстия от окрашивания предохранить.

Изм.	Лист	№ докум.	Подпись	Дата	Гидроцилиндр ГЦ 11.50.25.270/80	Лит.	Масса	Масштаб
Разраб.								1:1,2
Пров.						Лист	Листов	
Т.контр.						ОАО "БЕЛПРОМИМПЭКС" тел.+375-17-295-68-52		
Н.контр.								
Утв.								