

Манжеты г/ц условно не показаны

A-A

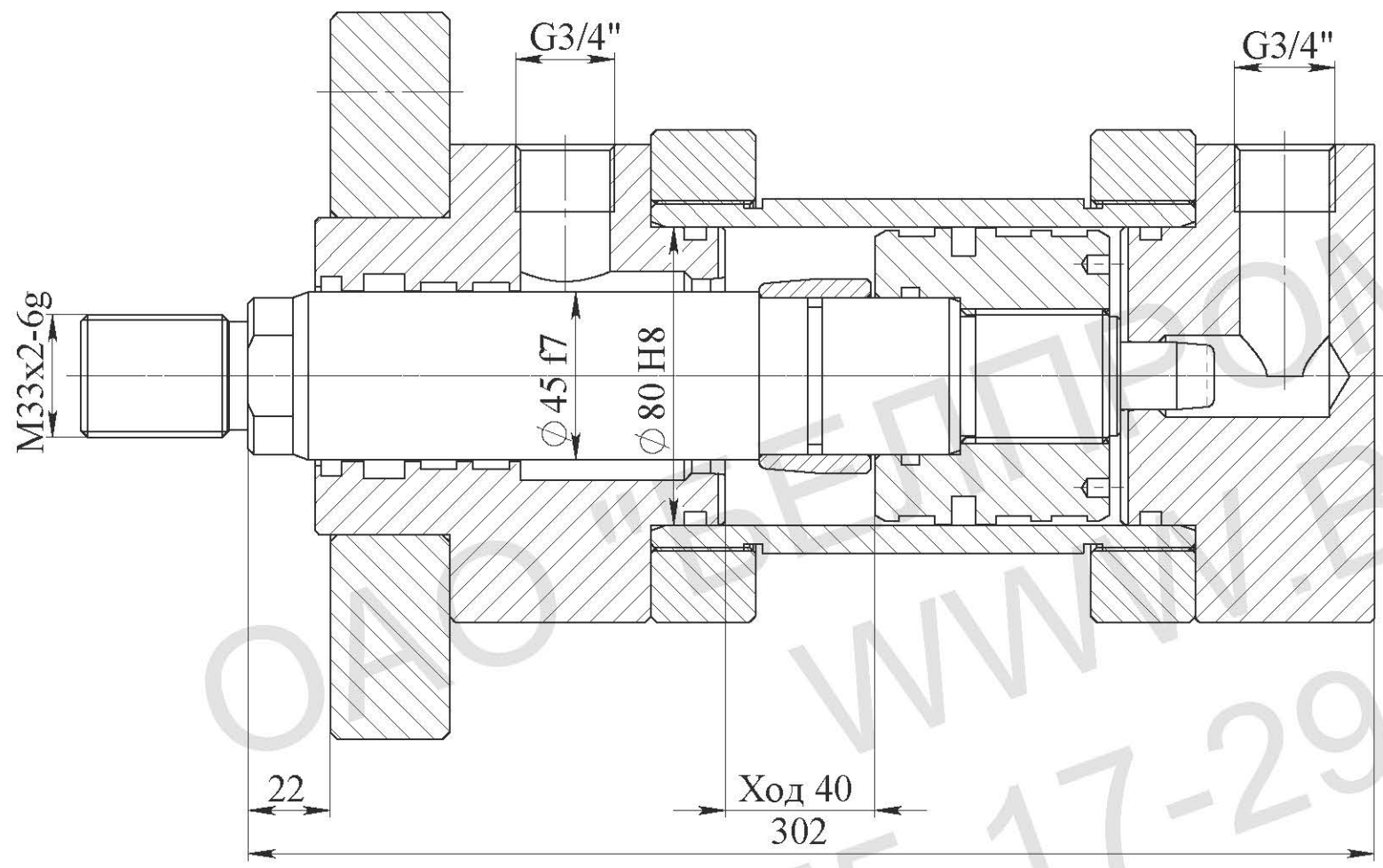

Ø 17,5H13/80ТВ.

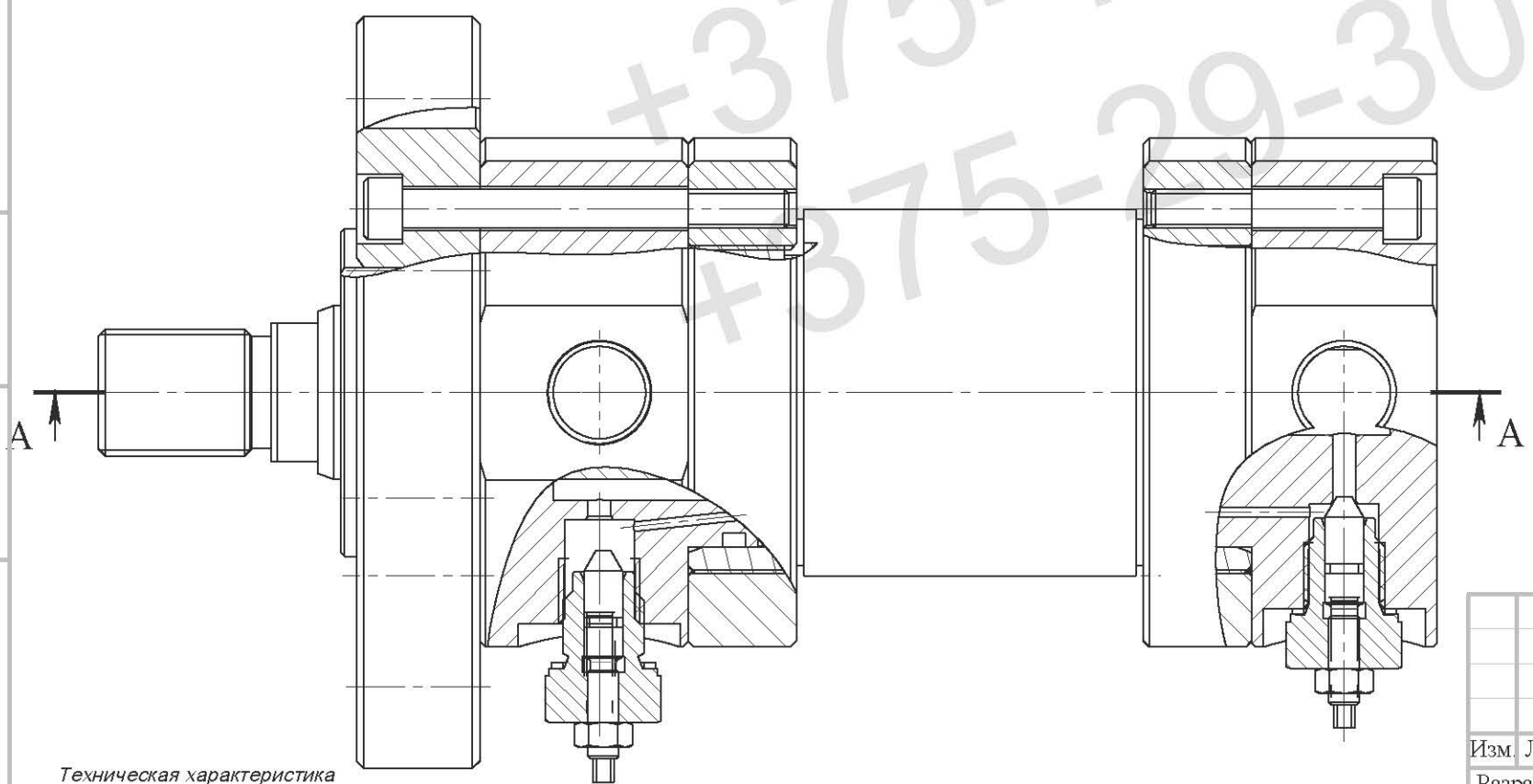
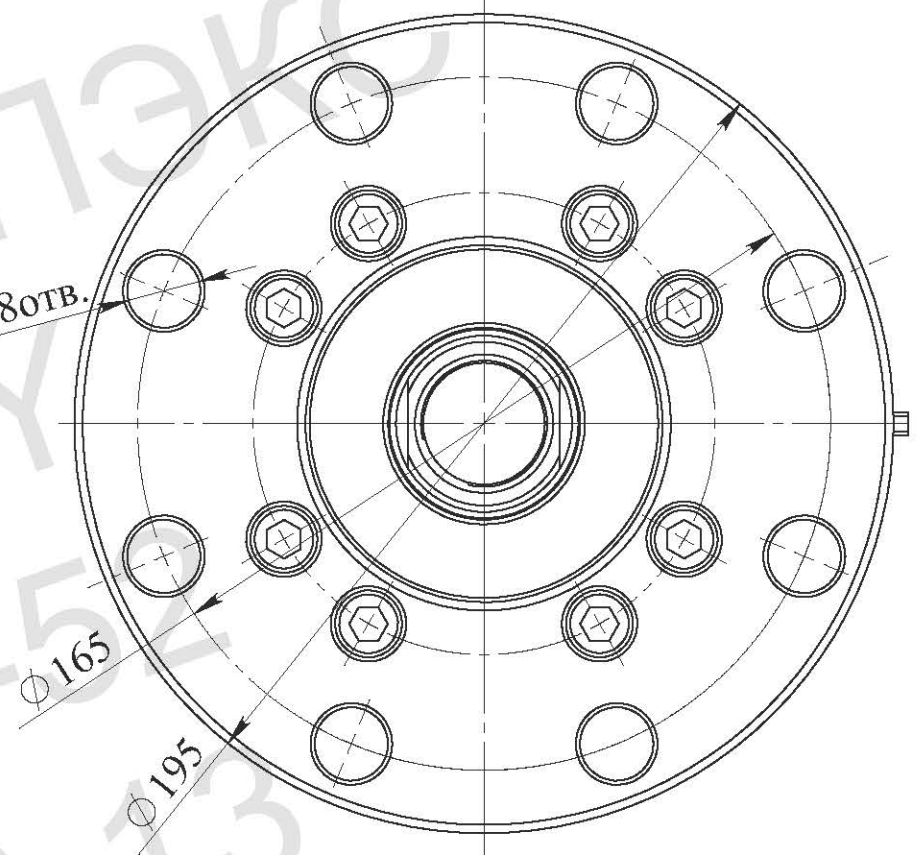

Техническая характеристика

Диаметр поршня, мм	80
Диаметр штока, мм	45
Ход, мм	40
Номинальное давление, МПа	16
Максимальное давление, МПа	20
Усилие на штоке толкающее, кг	8040
Усилие на штоке тянущее, кг	5490
Скорость движ. поршня, м/с	0,5

Изм.	Лист	№ докум.	Подпись	Дата
Разраб.				
Пров.				
Т.контр.				
Н.контр.				
Утв.				

Гидроцилиндр
ГЦ 11.80.45.40/22
Сборочный чертеж

Лит.	Масса	Масштаб
Лист	Листов	

ОАО "БЕЛПРОМИМПЭКС"
тел.+375-17-295-68-52