

Вид В  
195

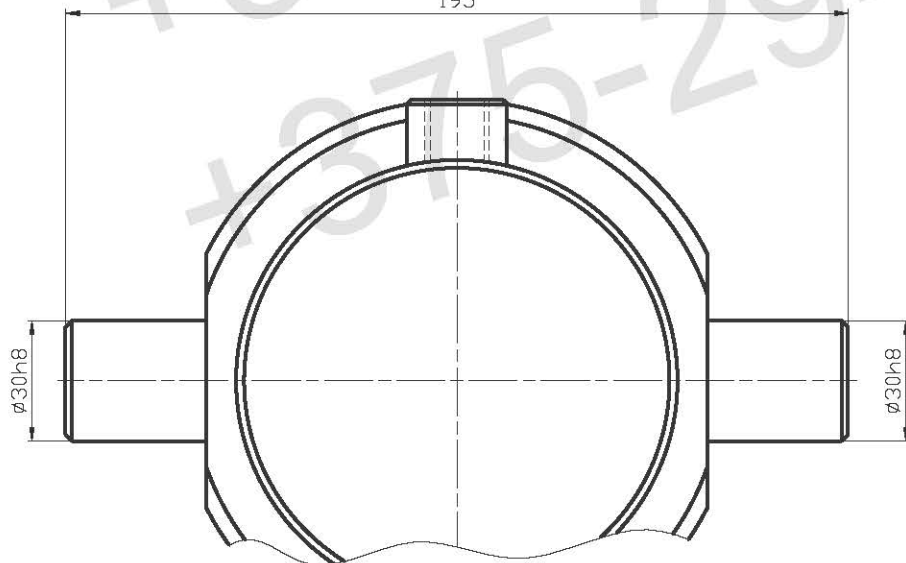

- Технические требования
1. Перед сборкой резиновые уплотнения смазать маслом И -30А ГОСТ 20799-88.
  2. Рабочая среда - масло индустриальное ИГП-38 ТУ38101413-78, класс чистоты - не грубее 12 по ГОСТ17216-79.
  3. Номинальное давление - 18МПа.
  4. Цилиндр испытать на герметичность давлением 22МПа в крайних положениях в течении 3мин. Течь масла не допускается.
  5. Цилиндр испытать на прочность давлением 25МПа в течении 3мин. Остаточные деформации не допускаются.
  6. Класс чистоты остатков рабочей жидкости в полости гидроцилиндра после испытаний не грубее 10 кл. по ГОСТ17216-71.
  7. После проведения приемо-сдаточных работ рабочую жидкость из гидроцилиндра слить, подводные отверстия заглушить транспортными пробками. Применение деревянных заглушек не допускается.
  8. Маркировать ударным способом обозначение гидроцилиндра.
  9. Грунтовать Грунт 021ГФ ГОСТ25129-82. Рабочую поверхность штока и присоединительные отверстия от окисления предохранить.

				Гидроцилиндр		
				Лит.	Масса	Масштаб
Изм.	Лист	№ докум	Подпись	ГЦ 10.90.70.1260/895		1:1
Разраб.			Дата	Сборочный чертёж		
Провер.				Лист	Листов	
Т.контр.						
Н.контр.				ОАО "БЕЛПРОМИПЭКС" тел. +375-17-295-68-52		
Утв.						