

Манжеты г/ц условно  
не показаны

A-A

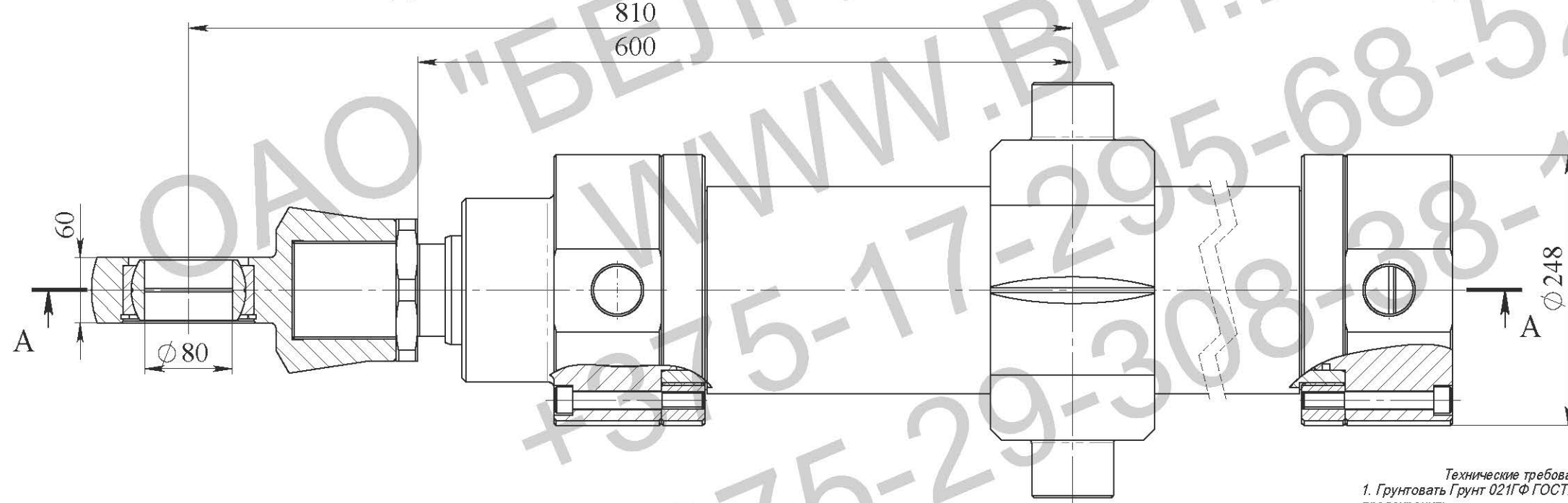
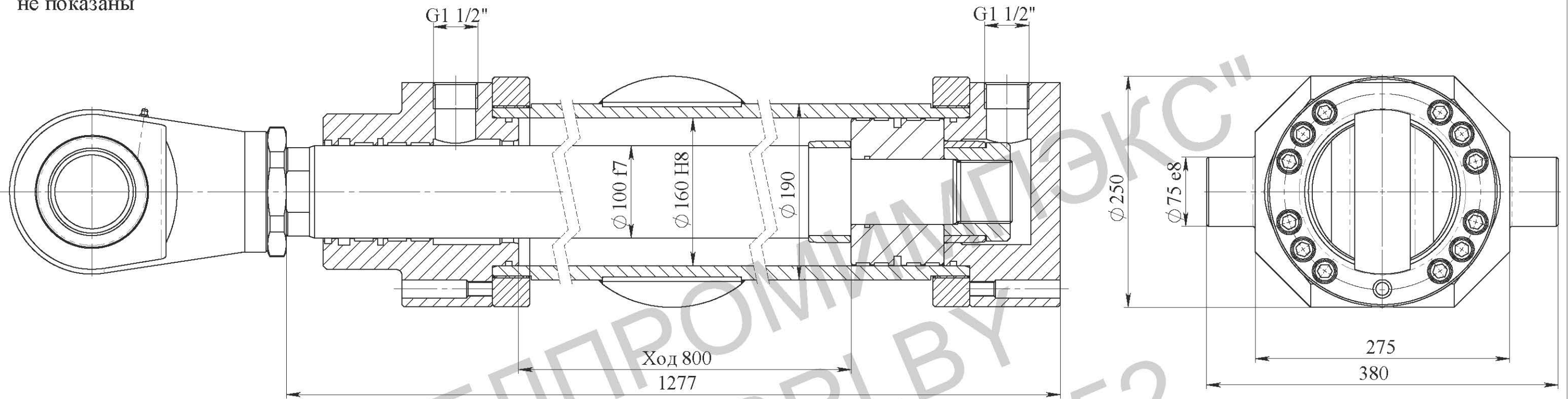

Техническая характеристика

Диаметр поршня, мм	160
Диаметр штока, мм	100
Ход, мм	800
Номинальное давление, МПа	20
Максимальное давление, МПа	25
Усилие на штоке толкающее, кг	40212
Усилие на штоке тянущее, кг	24504
Скорость движ. поршня, м/с	1

Технические требования:

1. Грунтовать Грунт 021ГФ ГОСТ25129-82. Рабочую поверхность штока и присоединительные отверстия от окраски защитить.
2. Испытания гидроцилиндра производить согласно требованиям ГОСТ 18464-96.
3. Маркировать шрифтом 5-ПрЗ ГОСТ 26.020-80 обозначение гидроцилиндра, производитель, месяц, год выпуска.
4. После проведения приемо-сдаточных работ рабочую жидкость из гидроцилиндра слить, подводящие отверстия заглушить транспортными пробками. Применение деревянных заглушек не допускается.
5. Класс чистоты остатков рабочей жидкости в полости гидроцилиндра после испытаний не грубее 10 кл. по ГОСТ17216-2001.
6. Объем выносимой рабочей жидкости через уплотнение штока за один двойной ход по ГОСТ16514-96, класс В - 0,005 см<sup>3</sup>/м<sup>2</sup>.
7. Перед сборкой резиновые уплотнения смазать маслом рабочей жидкостью.

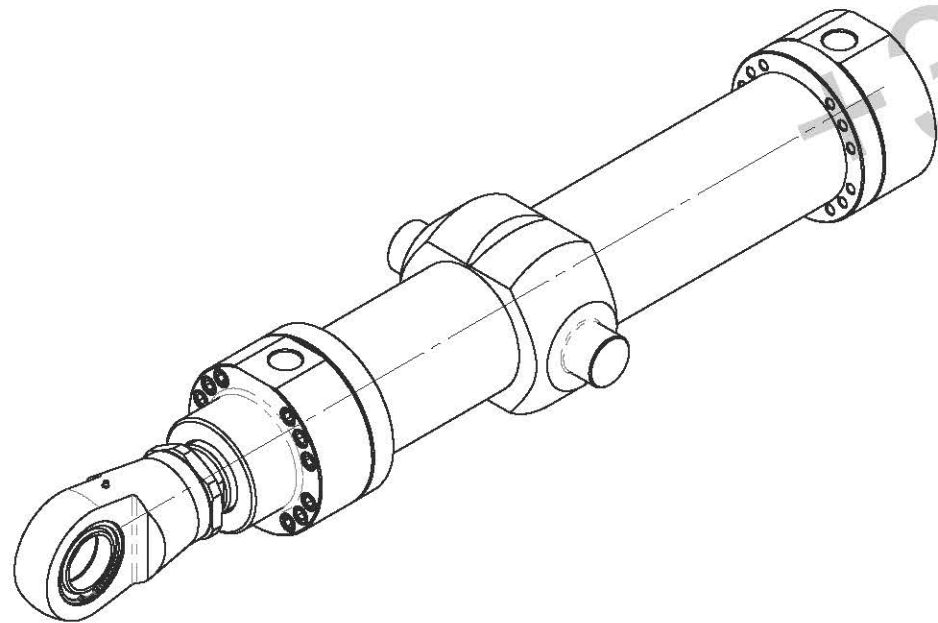

Изм.	Лист	№ докум.	Подпись	Дата	Гидроцилиндр ГЦ 10.160.100.800/600	Лит.	Масса	Масштаб
Разраб.								
Пров.								
Т.контр.								
Н.контр.						Лист	Листов	
Утв.						ОАО "БЕЛПРОМИМПЭКС" тел. +375-17-295-68-52		