

Технические требования

1. Перед сборкой резиновые уплотнения смазать маслом И-30А ГОСТ 20799-88.
2. Рабочая среда - масло индустриальное ИГП-38 ТУ38101413-78, класс чистоты не грубее 12 по ГОСТ17216-79.
3. Номинальное давление - 18МПа.
4. Цилиндр испытать на герметичность давлением 22МПа в крайних положениях в течении 3мин. Течь масла не допускается.
5. Цилиндр испытать на прочность давлением 25МПа в течении 3мин. Остаточные деформации не допускаются.
6. Класс чистоты остатков рабочей жидкости в полости гидроцилиндра после испытаний не грубее 10 кл. по ГОСТ17216-71.
7. После проведения приемо-сдаточных работ рабочую жидкость из гидроцилиндра слить, подводящие отверстия заглушить транспортными пробками. Применение деревянных заглушек не допускается.
8. Маркировать ударным способом обозначение гидроцилиндра, производитель, месяц, год выпуска.
9. Грунтовать Грунт 021ГФ ГОСТ25129-82. Рабочую поверхность штока и присоединительные отверстия от окрашивания предохранить.

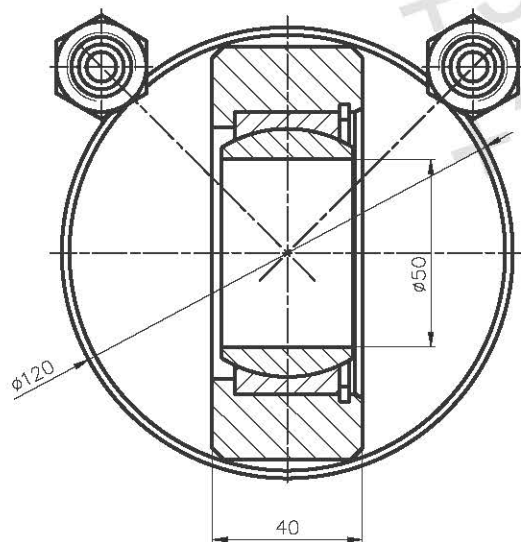

				<b>Гидроцилиндр</b>			
				<b>04.100.070.3000/3288</b>			
				Сборочный чертёж			
Изм.	Лист	№ докум.	Подпись	Дата	Лит.	Масса	Масштаб
Разраб.							1:1
Провер.					Лист	Листов	
Т. контр.							
Н. контр.							
Утв.							
					РУП "БЕЛПРОМИМПЭКС" тел. +375-17-295-68-52		