

Манжеты г/ц условно
не показаны

A-A

G3/8"

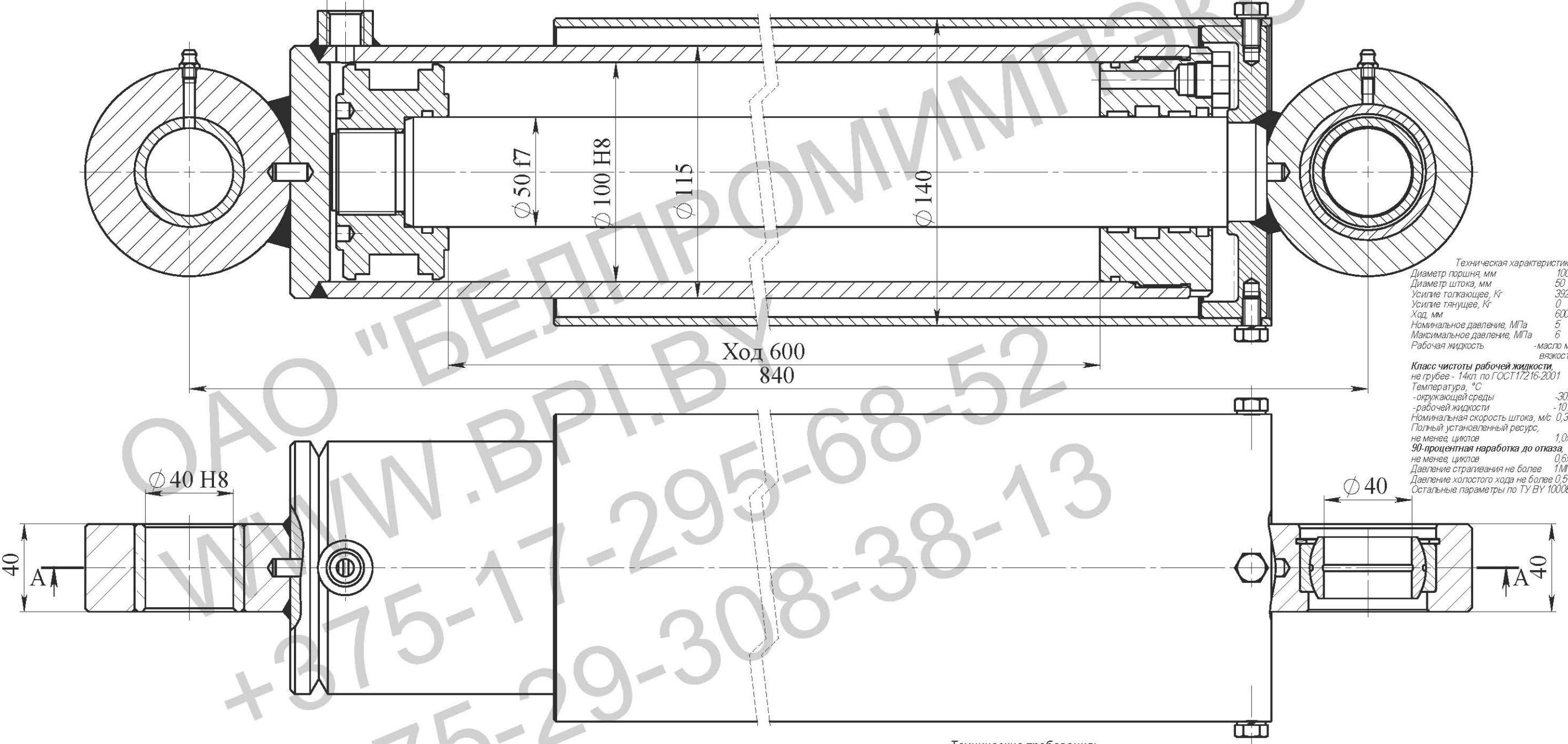

Техническая характеристика:
 Диаметр поршня, мм 100
 Диаметр штока, мм 50
 Усилие толкающее, кг 3920
 Усилие тянущее, кг 0
 Ход, мм 600
 Номинальное давление, МПа 5
 Максимальное давление, МПа 6
 Рабочая жидкость -масло минеральное вязкостью 12...1200сСт

Класс чистоты рабочей жидкости, не грубее - 14кл. по ГОСТ17216-2001
 Температура, °С
 -охлаждающей среды -30...+50
 -рабочей жидкости -10...+80
 Номинальная скорость штока, м/с 0,3
 Полный установленный ресурс, не менее, циклов 1,0x10⁶/
90-процентная наработка до отказа, не менее, циклов 0,6x10⁶
 Давление срабатывания не более 1МПа
 Давление холостого хода не более 0,5МПа
 Остальные параметры по ТУ ВУ 100088681.002-2007

Технические требования:

1. Покрасить в желтый цвет. Рабочую поверхность штока и соединительные отверстия от окрашивания предохранить.
2. Испытания гидроцилиндра производить согласно требованиям ГОСТ 18464-96.
3. Маркировать шрифтом 5-ПрЗ ГОСТ 26.020-80 обозначение гидроцилиндра, производитель, месяц, год выпуска.
4. После проведения приемо-сдаточных работ рабочую жидкость из гидроцилиндра слить, подводные отверстия заглушить транспортными пробками. Применение деревянных заглушек не допускается.
5. Класс чистоты остатков рабочей жидкости в полости гидроцилиндра после испытаний не грубее 10 кл. по ГОСТ17216-2001.
6. Объем выносимой рабочей жидкости через уплотнение штока за один двойной ход по ГОСТ16514-96, класс В - 0,005 см³/м².
7. Перед сборкой резиновые уплотнения смазать маслом рабочей жидкостью.

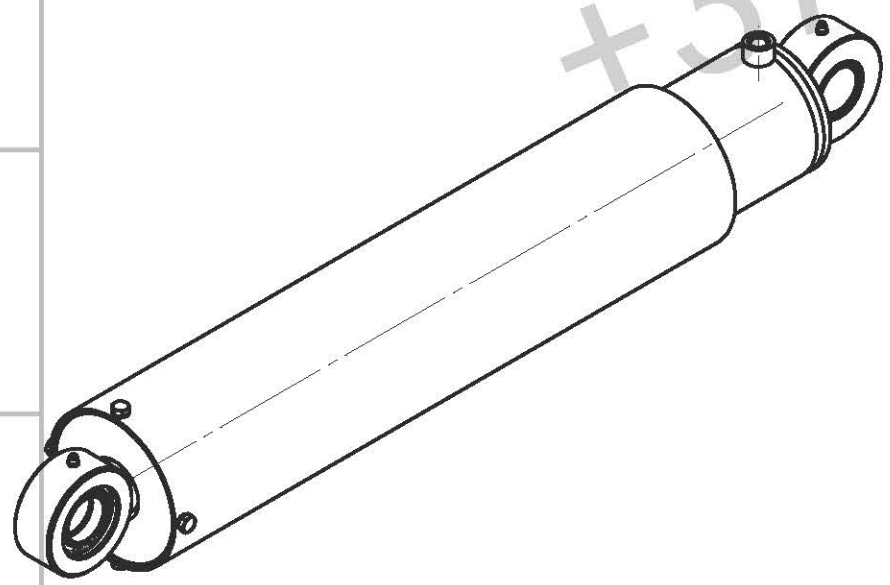

| | | | | | | | | |
|----------|------|----------|---------|------|--|--|--------|---------|
| Изм. | Лист | № докум. | Подпись | Дата | Гидроцилиндр ГЦ 02.100.50.600/840 Сборочный чертеж | Лит. | Масса | Масштаб |
| Разраб. | | | | | | | | |
| Пров. | | | | | | | | |
| Т.контр. | | | | | | Лист | Листов | |
| Н.контр. | | | | | | ОАО "БЕЛПРОМИМПЭКС" тел.+375-17-295-68-52 | | |
| Утв. | | | | | | | | |

Перв. примен.
Стр. №
Подп. и дата.
Инв. № дубл.
Взам. инв. №
Подп. и дата
Инв. № подл.